



FILL-RITE®

PROUDLY MANUFACTURED BY TUTHILL

FICHE TECHNIQUE SÉRIE H

SÉRIES : FR1200, FR2400, FR4200, FR4400, FR600, SD1200, SD600

Une gamme de pompes de transfert de carburant homologuées UL/cUL qui sont compatibles avec l'essence, le carburant diesel, les mélanges de carburant tels que le biodiesel jusqu'à 20 % et l'essence contenant jusqu'à 15 % d'éthanol, les essences minérales et le kérosène.

PIÈCES DU PRODUIT	MATÉRIAUX
Corps de pompe	Fonte
Rotor	Fer fritté
Palette	Bronze fritté
Crépine	Acier inoxydable
Pièces humides	Buna-N, fluorocarbone, céramique, liège, thermodurcissable, acier, acier inoxydable

		DESCRIPTION	FR1200	FR4200	SD1200	FR4400	FR2400	FR600	SD600	
MOTEUR	TENSION, ALIMENTATION (CC/CA)		12 VCC			24 VCC		115 VCA, 60 HZ		
	PUISSANCE (HP)		1/4					1/6		
	AMPÈRES (PLEINE CHARGE)		26	28	26	18	15	2,5		
	AMPÈRES (NOMINAL)		20	19	20	13	10	2,0		
	VITESSE DE ROTATION		2600 TR/MIN					2000 TR/MIN		
	CORDON ÉLECTRIQUE*	LONGUEUR		5,5 M (18 PI)		4,6 M (15 PI)	5,5 M (18 PI)		NON FOURNI	
		AWG		12						
	CYCLE D'EXPLOITATION		30 MIN (MARCHE), PUIS 30 MIN (ARRÊT)							
	PROTECTION THERMIQUE (MOTEUR)		OUI							
PROTECTION DE CIRCUIT RECOMMANDÉE		30 A			20 A		15 A			

* Cordon d'alimentation non fourni dans les modèles à pompe seule.

		DESCRIPTION	FR1200	FR4200	SD1200	FR4400	FR2400	FR600	SD600	
POMPE	DÉBIT MAXIMAL L/MIN (GAL/MIN)		57 (15)	76 (20)	49 (13)	76 (20)	57 (15)		49 (13)	
	PRESSION DE DÉRIVATION		1,1 BAR (16 PSI)							
	ASPIRATION SÈCHE MINIMALE		127 MM HG (5 PO HG)							
	AU NIVEAU DE LA MER 21,1 °C (70 °F)	HAUTEUR ASPIRATION		2,4 M (8 PI) MAXIMUM						
		HAUTEUR REFOULEMENT		11,3 M (37 PI) MAXIMUM						
	ENTRÉE		1 PO NPT							
	SORTIE		3/4 PO NPT	1 PO NPT	3/4 PO NPT	1 PO NPT	3/4 PO NPT			
	MONTAGE		BONDE D'ADMISSION 2 PO NPT							
GARANTIE		GARANTIE À VIE LIMITÉE†			1 AN	GARANTIE À VIE LIMITÉE†			1 AN	

† Voir les détails de la garantie en ligne à fillrite.com.

INFORMATION SUR LES MODÈLES SÉRIE H : FR1200, FR2400, FR4200, FR4400, FR600, SD1200, SD600

NUMÉRO DE MODÈLE	PISTOLET	FLEXIBLE	COMPTEUR	TUBE D'ASPIRATION	CORDON ÉLECTRIQUE	SPÉCIAL	TENSION	SORTIE	
FR1204H	MODÈLE À POMPE SEULE							12 VCC	3/4 PO
FR1210H	MANUEL	3,7 M (12 PI)		MÉTAL, TÉLESCOPIQUE, 508 MM À 876 MM (20 PO À 34-1/2 PO)	12 AWG À 5,5 M (18 PI)				
FR1210HA	ESSENCE AUTOMOBILE	3,7 M (12 PI)							
FR1210HA1	DIESEL AUTOMOBILE	3,7 M (12 PI)							
FR1210HARC	ARCTIQUE AUTOMOBILE	4,6 M (15 PI)				JOINT ARTICULÉ			
FR1210HN									
FR1211H	MANUEL	3,7 M (12 PI)	807C						
FR1211HL	MANUEL	3,7 M (12 PI)	807CL						
FR1211HLN			807CL						
FR1211HN			807C						
FR1219H	MANUEL	3,7 M (12 PI)	TT10AN						
FR2404H	MODÈLE À POMPE SEULE							24 VCC	
FR2410H	MANUEL	3,7 M (12 PI)		MÉTAL, TÉLESCOPIQUE, 508 MM À 876 MM (20 PO À 34-1/2 PO)	12 AWG À 5,5 M (18 PI)				
FR2411H	MANUEL	3,7 M (12 PI)	807C						
FR2411HL	MANUEL	3,7 M (12 PI)	807CL						
FR4204H	MODÈLE À POMPE SEULE							12 VCC	1 PO
FR4210H	MANUEL	3,7 M (12 PI)		MÉTAL, TÉLESCOPIQUE, 508 MM À 876 MM (20 PO À 34-1/2 PO)	12 AWG À 5,5 M (18 PI)	JOINT ARTICULÉ			
FR4210HARC	ARCTIQUE AUTOMOBILE	6,1 M (20 PI)							
FR4210HB	TRÈS HAUT DÉBIT	3,7 M (12 PI)							
FR4210HD	DIESEL AUTOMOBILE	3,7 M (12 PI)							
FR4210HDS	DIESEL AUTOMOBILE	3,7 M (12 PI)				JOINT ARTICULÉ			
FR4210HBFQ	TRÈS HAUT DÉBIT	5,5 M (18 PI)			10 AWG À 7,6 M (25 PI) AVEC PINCES	FILTRE			
FR4210HN					12 AWG À 5,5 M (18 PI)				
FR4211H	MANUEL	3,7 M (12 PI)	901C						
FR4211HL	MANUEL	3,7 M (12 PI)	901CL						
FR4211HLN			901CL						
FR4211HN			901C						
FR4219H	MANUEL	3,7 M (12 PI)	TT10AN						
FR4406H	MODÈLE À POMPE SEULE							24 VCC	
FR4410H	MANUEL	3,7 M (12 PI)		MÉTAL, TÉLESCOPIQUE, 508 MM À 876 MM (20 PO À 34-1/2 PO)					
FR604H	MODÈLE À POMPE SEULE							115 VCA	3/4 PO
FR610H	MANUEL	3,7 M (12 PI) UL		MÉTAL, TÉLESCOPIQUE, 508 MM À 876 MM (20 PO À 34-1/2 PO)					
FR610HA	ESSENCE AUTOMOBILE	3,7 M (12 PI) UL							
SD1202H	MANUEL	3,0 M (10 PI)		PVC, 387 MM À 743 MM (15-1/4 PO À 29-1/4 PO)	12 AWG À 4,6 M (15 PI)	12 VCC			
SD1202HA	ESSENCE AUTOMOBILE	3,0 M (10 PI)			12 AWG À 4,6 M (15 PI)				
SD602H	MANUEL	3,7 M (12 PI) UL		PVC, 387 MM À 1 099 MM (15-1/4 PO À 43-1/4 PO)		115 VCA			

DONNÉES DIMENSIONNELLES

FR1200, FR2400, FR4400, FR600, SD1200 et SD600 (dimensions en mm [po])

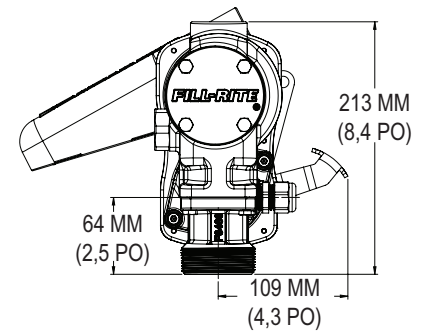
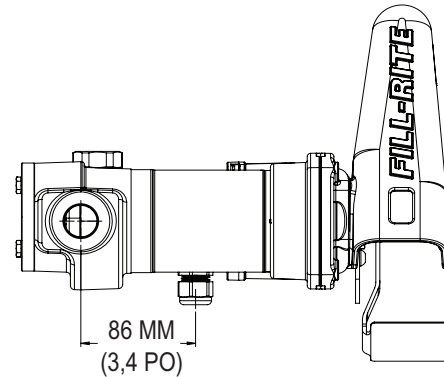
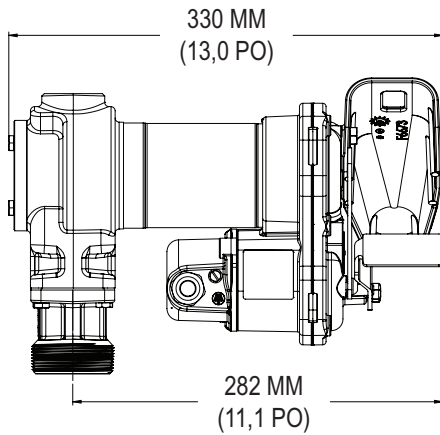

FR4200 (dimensions en mm [po])

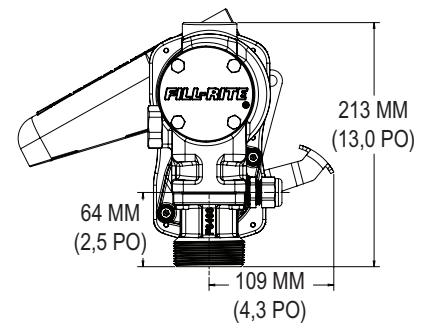
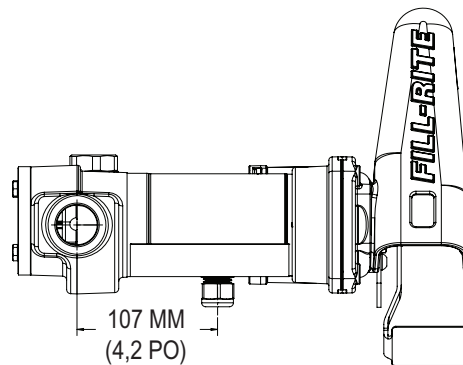
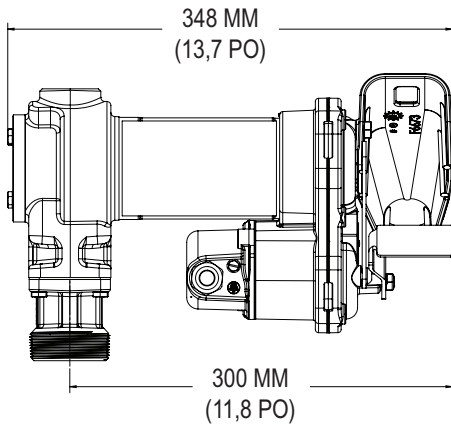

INFORMATION SUR LES TROUSSES

N°	Trousse	Description	Pièces
1	KIT120BD*	Trousse biodiesel*	Joint torique, clapet de soupape de dérivation, joint de capuchon de dérivation, joint d'entrée
2	KIT120RGG	Trousse rotor et palettes	Capot de rotor, rotor, palettes, clavette de rotor, joint torique, visserie de fixation
3	KIT120JCH	Trousse couvercle de boîte de jonction	Couvercle de boîte de jonction, joint, visserie
4	KIT120SL	Trousse de joints	Joint torique, joints d'arbre, jonc d'arrêt
5	KIT120BV	Trousse soupape de dérivation	Soupape de dérivation, ressort de soupape, capuchon de dérivation, joint torique
6	KIT120NB	Trousse gaine de pistolet	Gaine de pistolet, visserie de fixation
7	KIT120BG	Trousse bride d'admission	Bride d'admission (bonde), visserie de fixation, joint d'admission, tamis
8	KIT120SG	Joint d'admission et tamis	Joint d'orifice d'admission (bonde) et tamis
9	KIT120SWH	Trousse levier de commutation	Levier de commutation, visserie de fixation

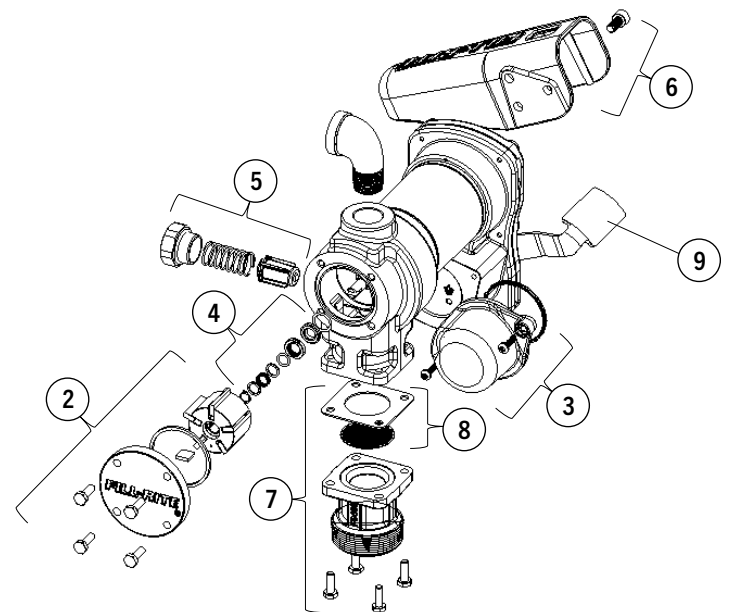

*KIT120BD non identifié dans l'illustration à droite

COURBES CARACTÉRISTIQUES : SÉRIES FR1200, FR2400, FR4200, FR4400 et FR600

COURBE CARACTÉRISTIQUE : SÉRIE 1200 (12 VCC)

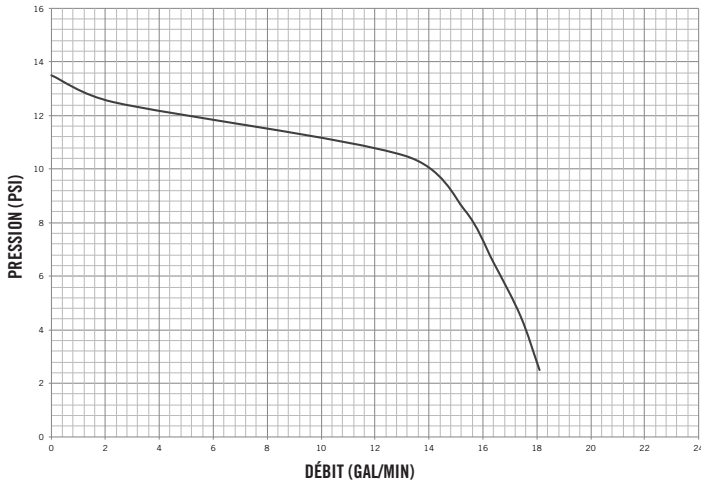

COURBE CARACTÉRISTIQUE : SÉRIE 2400 (24 VCC)

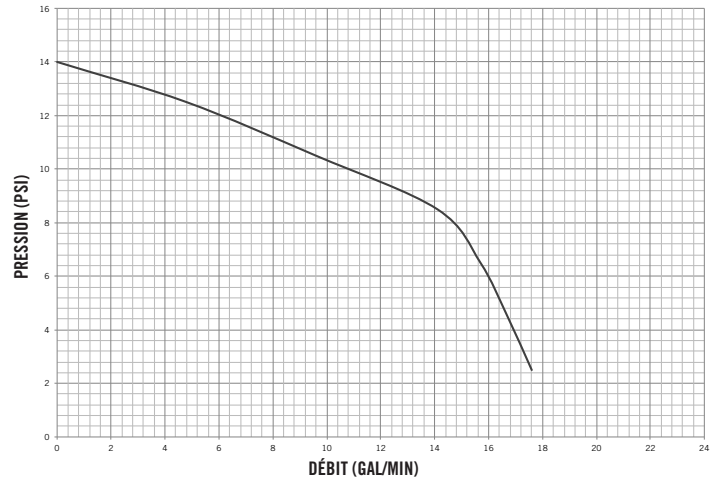

COURBE CARACTÉRISTIQUE : SÉRIE 4200 (12 VCC)

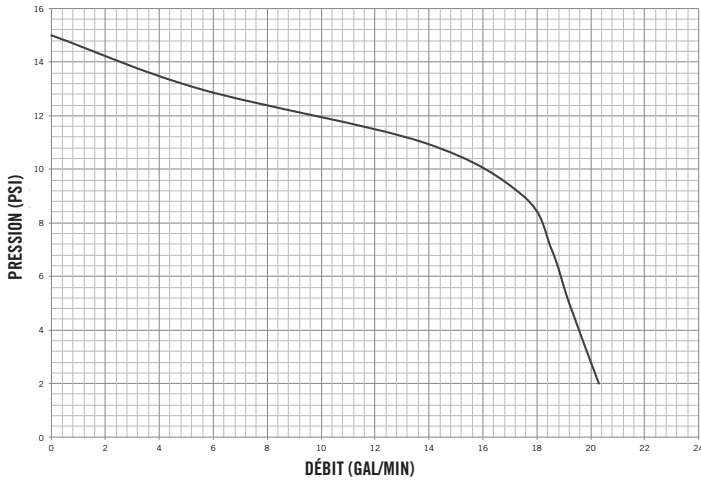

COURBE CARACTÉRISTIQUE : SÉRIE 4400 (24 VCC)



COURBE CARACTÉRISTIQUE : SÉRIE 600 (115 VCA)

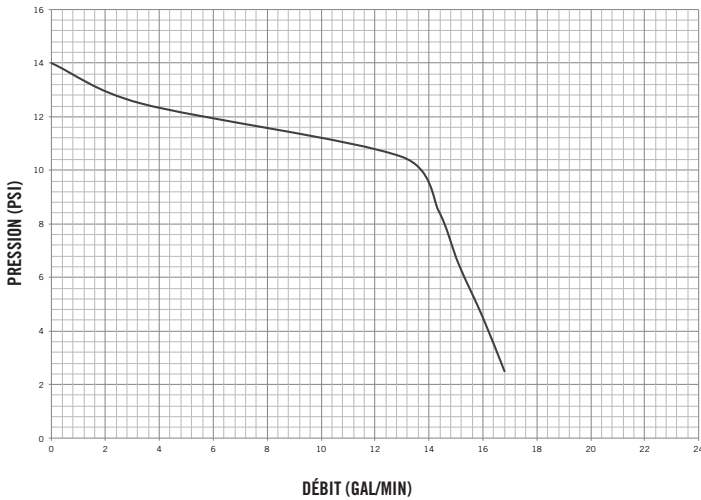

FIL-BR-693



8825 Aviation Drive | Fort Wayne, Indiana 46809
 T (800) 634-2695 ou +1 (260) 747-7524 | F (800) 866-4861
www.fillrite.com