

TOP-LINKS PINS

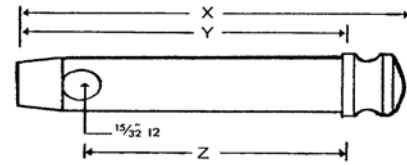

Numéros Numbers	Remplace Replace	Description	LONGUEUR		
			X	Y	Z
DA3010-00	P776	CAT-0 <i>Top-link pin, cat-0, 5/8" dia</i>	4-7/16	3	3"
DA3010-08	S74 339942A-C	POUR ALLIS-CHALMERS <i>Top-link pin, cat-1, 3/4" dia</i>	5-7/16	4-3/4	3-13/16
DA3010-12	S75 2090105A-C	<i>Top-link pin, cat-1, 3/4" dia</i>	5"	4-1/4	3-1/4
DA3010-20	S76 2090140A-C	<i>Top-link pin, cat-2, 1" dia</i>	5-1/3	4-9/16	3-5/8
DA3010-26	S80 345552A-C	<i>Top-link pin, cat-2, 1" dia</i> (S3026)	7-1/4	6-3/8	5-3/8
DA3010-06	S73 9N-560 957E560	POUR TRACTEURS FORD <i>Top-link pin, cat-1, 3/4" dia</i> 9N-8N-2000, 3000, 4000	4-7/16	3-3/4	3"
DA3010-14	S77 E381T9	<i>Top-link pin, cat-1, 3/4" dia</i> Ford Dexta, Super Dexta	6-7/16	5-3/4	5"
DA3010-20	S76 C5NN560A	<i>Top-link pin, cat-2, 1" dia</i> Ford 4000 et 5000 à compter de 1960	5-1/3	4-9/16	3-5/8
DA3010-24	S79 E27N295972	<i>Top-link pin, cat-2, 1" dia</i> Ford Major avant 1960	4-3/4	4"	3-1/4
DA3010-26	D80 E2016F9	<i>Top-link pin, cat-2, 1" dia</i> Ford Super-Major	7-1/4	6-3/8	5-3/8
DA3010-30	S81 C5NN486A	<i>Top-link pin, cat-2, 1" dia</i>	6"	5-5/16	4
DA3010-06	S73 195647	POUR TRACTEURS MF <i>Top-link pin, cat-1, 3/4" dia</i> TO20, 30, 35, MF35, 50, MH50	4-7/16	3-3/4	3"
DA3010-08	S74 195589M1	<i>Top-link pin, cat-1, 3/4" dia</i> MF35, 50, 65	5-7/16	4-3/4	3-7/16
DA3010-12	S75 831513M1	<i>Top-link pin, cat-1, 3/4" dia</i> MF20, 35, 40, 50, 65, 135, 150, 165, 202, 235, 2135, 3165	5"	4-1/4	3-1/4
DA3010-20	S76 185873M91	<i>Top-link pin, cat-2, 1" dia</i> MF65, 165 avec Cat-2	5-1/3	4-9/16	3-5/8
DA3010-30	S81 510703M1 523954M1 183611M92	<i>Top-link pin, cat-2, 1" dia</i> MF165, 175, 180, 1100, 1130, 1150 MF265, 3165	6"	5-5/16	4"
DA3010-34		Goupille 1-1/4" cat-3 <i>Top-link pin 1-1/4" cat-3</i>	6-5/16"	5-1/2"	4-7/8"
DA3010-72	P97	HINGE PINS Goupille (pin) articulée pout TO35, MF35, 65, 165 (180901M91)			

TOP-LINKS-PINS

POUR IH-C



S110

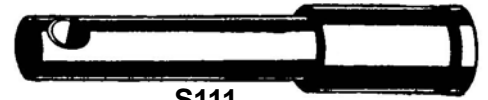

S111

Numéros Numbers	Remplace	Description
DA3010-42	S110 528084R1	Top-link pin, cat-2, pour tracteurs B250, 274, 276, 414, 434
DA3010-44	S111 528081R1	Top-link pin, cat-1, pour tracteurs B250, 274, 276, 414, 434

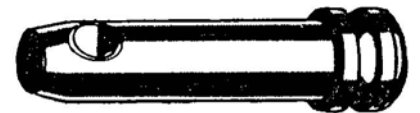
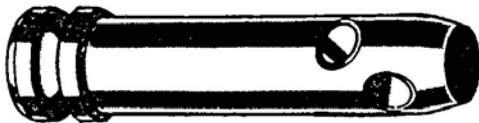

POUR DAVID-BROWN

DA3010-50	S51 900054	Link pin pour David-Brown 880 et 950, 7/8" dia Avec 2 trous pour ajustement cat-1 et Cat-2
DA3010-52	S355	Chemise (sleeve) pour David-Brown modèles 880, 950, dia 7/8" I.D., 1-1/8" O.D. avec épaulement.
DA3010-54	S109 39081	Link pin pour David-Brown 850 Longueur totale 4-1/2, utilisable 3-1/16", dia 7/8"

**LOADER PINS
(FORGED)**

S2631

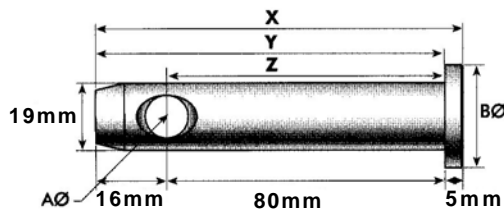

S2632

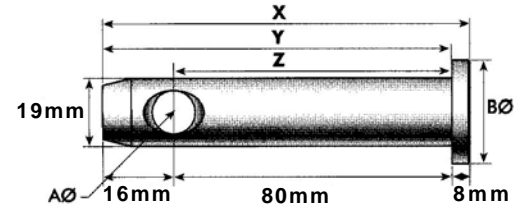

	A		B		X		Y		Z	
	ins	mm	ins	mm	ins	mm	ins	mm	ins	mm
S2631	3/8	10	1-1/4	32	3-15/16	101	3-3/4	95	3-1/8	80
S2632	17/64	7	1-1/4	32	6-37/64	167	6-19/64	160	5-7/8	149

DA3010-62	S2631	Forged loader pin 3/4" dia. Longueur totale 3-3/4", longueur utilisable 3-1/8".
DA3010-64	S2632	Forged loader pin, 3/4" dia.

IMPLEMENT PINS - GOUPILLES POUR MACHINERIE

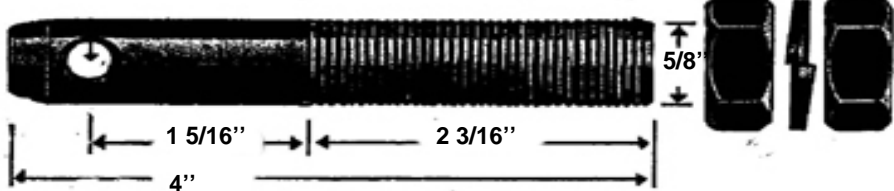
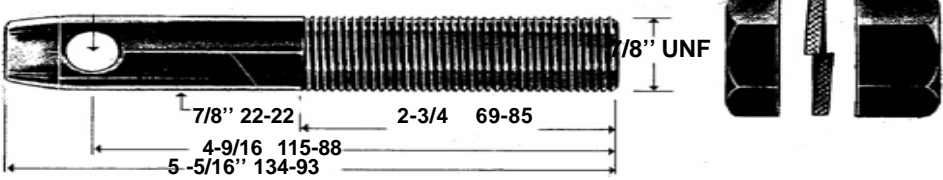
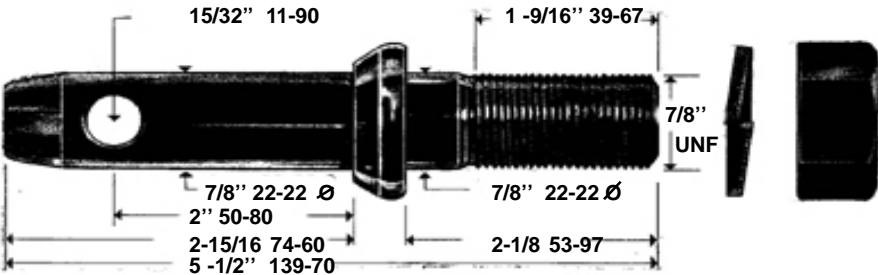
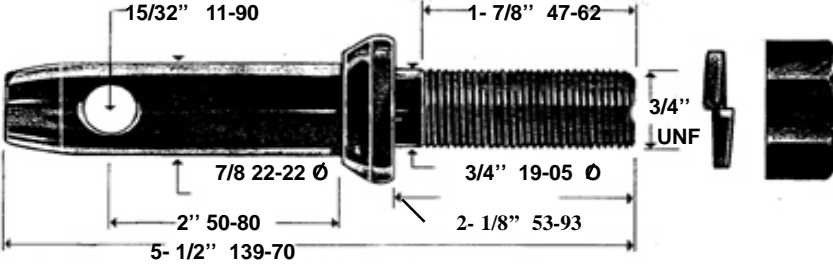
NUMÉRO NUMBER	REPLACE REPLACE	DESCRIPTION
DA3030-00	P7220	 <p>CATÉGORIE - 0 GOUPILLE 5/8" CAT-0, COMPLÈTE AVEC RONDELLES À RESSORT ET ÉCROU. <i>PIN 5/8" CAT-0, WITH LOCKWASHER & NUTS.</i></p>
DA3030-04	S211 (P722)	 <p>CATEGORIE 1 GOUPILLE 7/8" CAT-1, COMPLÈTE AVEC RONDELLE À RESSORT ET ÉCROU. <i>PIN 7/8" CAT-1, WITH LOCKWASHER & NUTS.</i></p>
DA3030-06	S200 (P728)	 <p>CATEGORIE 1 GOUPILLE 7/8" AVEC ÉPAULEMENT, CAT-1, COMPLÈTE AVEC RONDELLE À RESSORT ET ÉCROU 7/8 UNF. <i>PIN 7/8" CAT-1, WITH SHOULDER, SPRING WASHER & NUTS 7/8 UNF.</i></p>
DA3030-10	S198 (P298)	 <p>CATÉGORIE 1 GOUPILLE 7/8" AVEC ÉPAULEMENT, CAT-1, COMPLÈTE AVEC RONDELLE À RESSORT ET ÉCROU 3/4 UNF. <i>PIN 7/8" CAT-1, WITH SHOULDER, SPRING WASHER & NUTS 3/4 UNF.</i></p>

IMPLEMENT PINS - GOUPILLES POUR MACHINERIE

NUMÉRO NUMBER	REMPLECE REPLACE	DESCRIPTION
<p>DA3030-14</p>	<p>S199 (P299)</p>	<p style="text-align: center;">CATÉGORIE 1</p> <p>GOUPILLE 7/8" AVEC ÉPAULEMENT, CAT-1, COMPLÈTE AVEC RONDELLE À RESSORT ET ÉCROU 5/8 UNF. <i>PIN 7/8" CAT-1, WITH SHOULDER, LOCKWASHER & NUTS 5/8 UNF.</i></p>
<p>DA3030-16</p>	<p>S201 (P301)</p>	<p style="text-align: center;">CATEGORIE 1</p> <p>GOUPILLE 7/8" AVEC ÉPAULEMENT, CAT-1, COMPLÈTE AVEC RONDELLE À RESSORT ET ÉCROU 7/8 UNF. <i>PIN 7/8" CAT-1, WITH SHOULDER, LOCKWASHER & NUTS 7/8 UNF.</i></p>
<p>DA3030-20</p>	<p>S202 (P302)</p>	<p style="text-align: center;">CATEGORIE 2</p> <p>GOUPILLE 1-1/8" AVEC ÉPAULEMENT, CAT-2, COMPLÈTE AVEC RONDELLE À RESSORT ET ÉCROU 7/8 UNF. <i>PIN 1-1/8" CAT-2, WITH SHOULDER, LOCKWASHER & NUTS 7/8 UNF.</i></p>

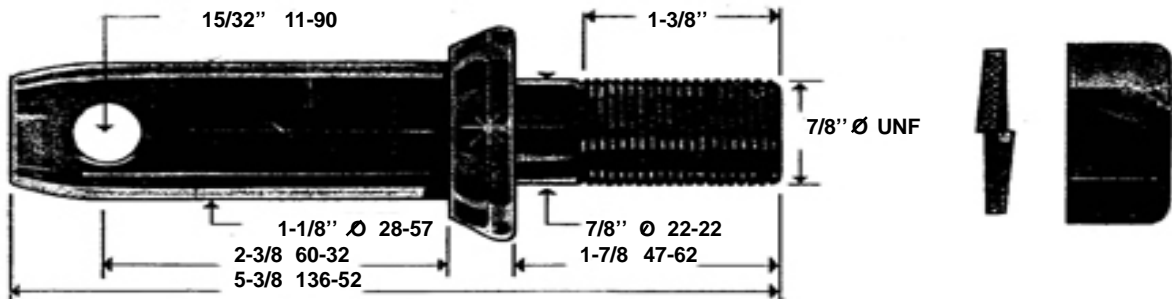
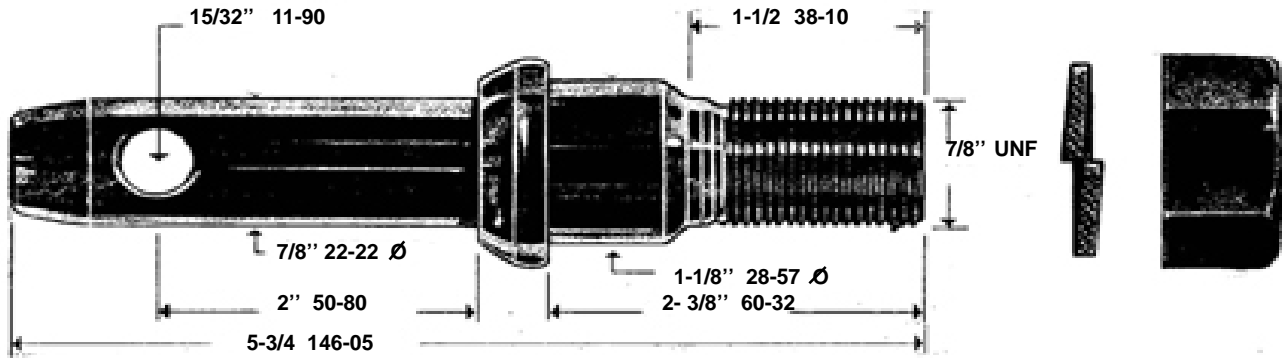
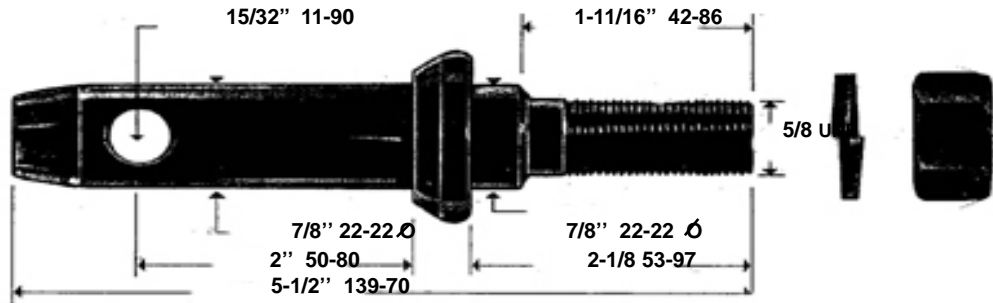

IMPLEMENT PINS - GOUPILLES POUR MACHINERIE

NUMÉRO NUMBER	REPLACE REPLACE	DESCRIPTION
DA3030-24	S203 (P303)	<p style="text-align: center;">CATÉGORIE 2</p> <p>GOUPILLE 1- 1/8" AVEC ÉPAULEMENT, CAT-2, COMPLÈTE AVEC RONDELLE À RESSORT ET ÉCROU 7/8 UNF. PIN 1 -1/8" CAT-2, WITH SHOULDER, LOCKWASHER & NUTS 7/8 UNF.</p>
DA3030-28	S212 (P721)	<p style="text-align: center;">CATEGORIE 2</p> <p>GOUPILLE 1- 1/8", CAT-2 AJUSTABLE, COMPLÈTE AVEC RONDELLE À RESSORT ET ÉCROU 1- 1/8 UNC. PIN 1- 1/8" CAT-2 WITH LOCKWASHER & NUTS 1 -1/8 UNC.</p>
DA3030-32	S196	<p style="text-align: center;">CATEGORIE 2</p> <p>GOUPILLE 1- 1/8" AVEC ÉPAULEMENT, CAT-2, COMPLÈTE AVEC RONDELLE À RESSORT ET ÉCROU 3/4 UNF. PIN 1 -1/8" CAT-2, WITH SHOULDER, LOCKWASHER & NUTS 3/4 UNF.</p>

IMPLEMENT PINS - GOUPILLES POUR MACHINERIE

NUMÉRO NUMBER	REMPLECE REPLACE	DESCRIPTION
------------------	---------------------	-------------

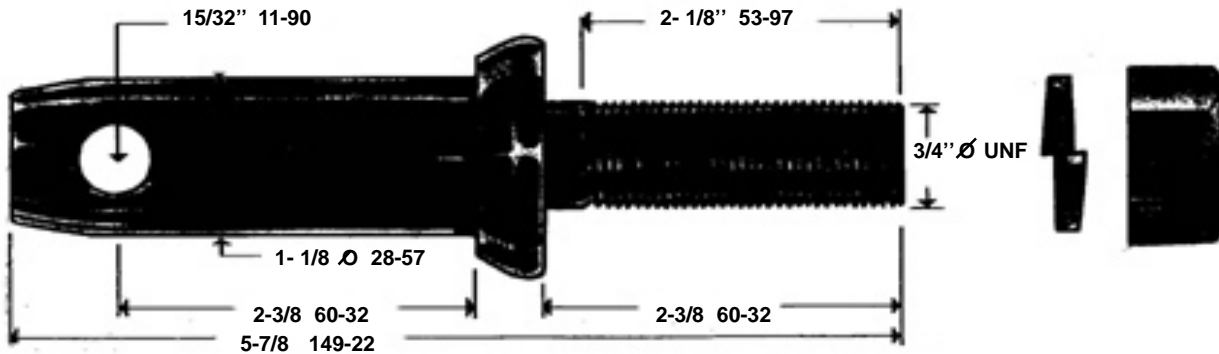

DA3030-34	S197	<p style="text-align: center;">CATEGORIE 2</p> <p>GOUPILLE 1- 1/8" AVEC ÉPAULEMENT, CAT-2, COMPLÈTE AVEC RONDELLE À RESSORT ET ÉCROU 3/4" UNF. PIN 1 -1/8" CAT-2, WITH SHOULDER, LOCKWASHER & NUTS 3/4" UNF.</p>
------------------	------	--

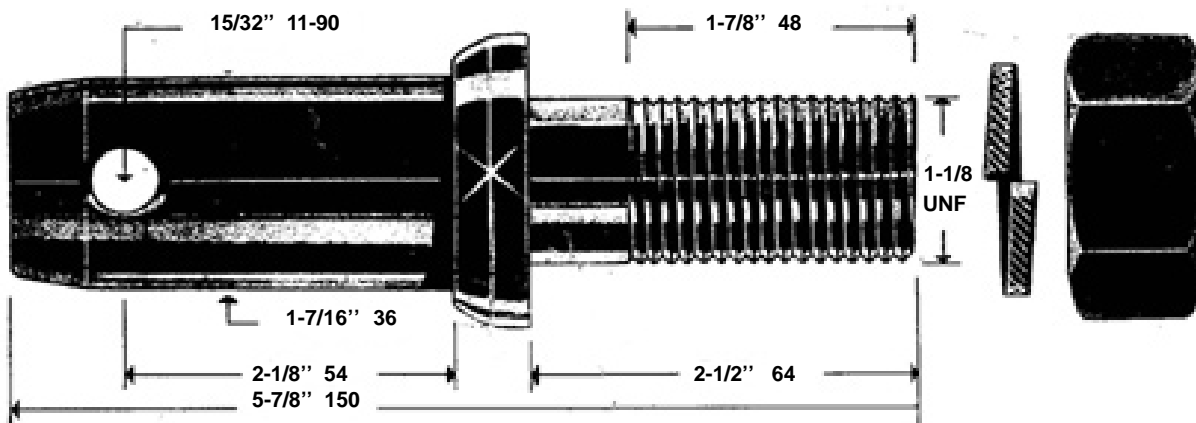

DA3030-40	S3005 (P7211)	<p style="text-align: center;">CATEGORIE 2 ET 3</p> <p>GOUPILLE 1-7/16", CAT-3 SUR LE TRACTEUR ET CAT-2 DE 1- 1/8" POUR LA MACHINE COMPLÈTE AVEC RONDELLE À RESSORT ET ÉCROU 1- 1/8 UNF. PIN 1 -7/16" CAT-3 ON THE TRACTOR AND CAT-2 1 -1/8 FOR THE MACHINE. WITH LOCKWASHER & NUTS 1- 1/8 UNF.</p>
------------------	---------------	---

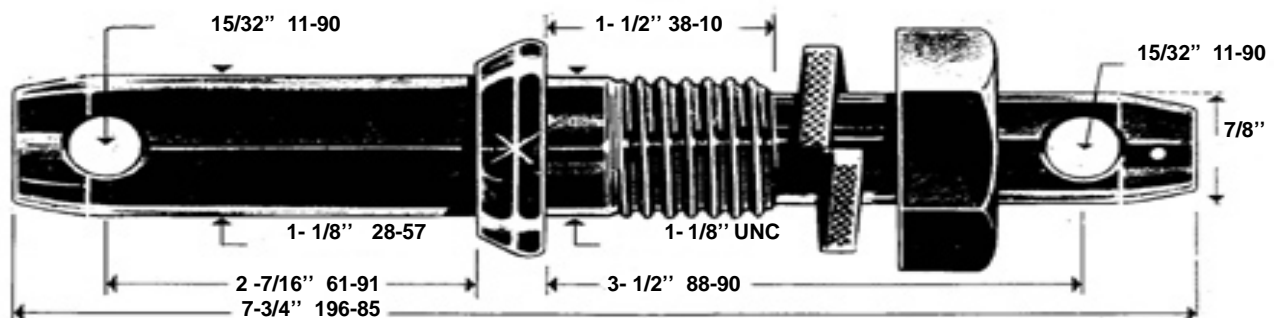

DA3030-50	S206	<p style="text-align: center;">CATÉGORIE 1 ET 2 AJUSTABLE</p> <p>GOUPILLE DOUBLE CATÉGORIE POUR ACCOMODER TRACTEUR OU MACHINE CAT-1 OU CAT-2 COMPLÈTE AVEC RONDELLE À RESSORT ET ÉCROU 1- 1/8 UNC. PIN DOUBLE CATEGORY, CAT-1 & 2 WITH LOCKWASHER & NUTS 1 -1/8 UNC.</p>
------------------	------	--



CLEVIS TYPE DRAW PINS

For use with implements with yoke type mountings.
All pins are zinc dichromate plated.



Roll Pin Type

NUMBER	REPLACE	CATEGORY	TYPE	PIN DIAMETER	USABLE LENGTH	OVERALL LENGTH	WEIGHT (lbs)
DA3030-90	P7234	1	Roll pin	7/8"	4-3/4"	6"	0.9
DA3030-91	P7235	2	Roll pin	1-1/8"	3-5/16"	4-3/4"	1.2
DA3030-92	P7236	2	Roll pin	1-1/8"	4-3/4"	6-1/2"	1.7
DA3030-93	P7237	2	Roll pin	1-1/8"	5-3/8"	7"	1.9
DA3030-94	P7238	2	Roll pin	1-1/8"	7-3/8"	9"	2.4
DA3030-95	P7239	2	Roll pin	1-1/8"	9"	10-3/4"	2.9
DA3030-96	P7710	3	Roll pin	1-7/16"	3-3/8"	5-3/8"	2.3
DA3030-97	P7231	3	Roll pin	1-7/16"	6-1/4"	8-1/2"	3.8

IMPLEMENT PINS - GOUPILLES POUR MACHINERIE

NUMÉROS NUMBERS	REPLACE REPLACE	DESCRIPTION
DA3030-60	S210	<p style="text-align: center;">GOUPILLE (PIN) DOUBLE CATÉGORIE</p> <p>Goupille telle qu'illustrée et spécifications mentionnées <i>Pin double category</i></p>
DA3030-62	S214	<p style="text-align: center;">GOUPILLE TELLE QU'ILLUSTRÉE ET SPÉCIFICATIONS MENTIONNÉES</p> <p><i>Pin as illustrated with specifications mentioned</i></p>
DA3030-70	S505	<p style="text-align: center;">GOUPILLES POUR SOUDER - WELD ON PINS</p> <p>Goupille pour souder, Cat-1 telle qu'illustrée. <i>Pin to weld, Cat-1 as illustrated</i></p>
DA3030-72	S506	<p>Goupille pour souder, Cat-2 de 1-1/8" pour tracteur mais 7/8" à l'autre bout. (non illustrée) <i>Pin to weld, Cat-2 for tractor but Cat-1 at the other end.</i></p>
DA3030-64		<p style="text-align: center;">GOUPILLE CAT-1 & 2</p> <p><i>Pin cat 1 & 2</i></p>